



*stay connected*

# MURRELEKTRONIK

Więcej, niż oczekujesz





**OBECNY W 26 ODDZIAŁACH  
5 ZAKŁADÓW PRODUKCYJNYCH**

**Oppenweiler, Niemcy**  
Produkcja systemów sieciowych  
i modułów interfejsu

**Stollberg, Niemcy**  
Produkcja konektorów

**Stod, Czechy**  
Produkcja modułów interfejsu,  
zasilaczy i transformatorów

**Szanghaj, Chiny**  
Produkcja na rynek  
azjatycki



**STAY CONNECTED – NA WSZYSTKICH  
KONTYNENTACH**

Pan Franz Hafner założył firmę  
w 1975 roku.

Ponad 2 000 pracowników, w tym  
200 przedstawicieli regionalnych  
i doradców technicznych.

Bardzo ważne jest dla nas szkolenie  
studentów. Każdego roku oferujemy  
wiele praktyk w działach technicznych  
i handlowych oraz w logistyce.





# MURRELEKTRONIK

## FAKTY I LICZBY

**Atlanta, USA**  
Produkcja konektorów



### MURRELEKTRONIK TO TWÓJ PARTNER

- Ponad 65 000 produktów dostępnych do wygodnego zamówienia w naszym sklepie internetowym
- Cztery grupy produktów:
  - **Elektronika w szafie sterowniczej**
  - **Interfejsy**
  - **Technika połączeniowa**
  - **Systemy I/O**
- Dla przemysłu i rynków takich jak:
  - **Przemysł maszynowy**
  - **Budowa i projektowanie maszyn**
  - **Technika montażu i przenoszenia**
  - **Przemysł spożywczy**
  - **Przemysł motoryzacyjny**
  - **Magazynowanie i logistyka**
- Założona w 1975 roku w Oppenweiler (Niemcy)
- Firma rodzinna
- Obecna na wszystkich kontynentach





**OBSŁUGA  
KLIENTA**  
INDYWIDUALNE  
I RZETELNE  
DORADZTWO

Produkty do  
optymalizacji instalacji

Projektowanie ekonomicznych rozwiązań



# MURRELEKTRONIK KORZYŚCI

## MURRELEKTRONIK OFERUJE REALNE KORZYŚCI

- Ponad 200 przedstawicieli handlowych oraz doradców technicznych
- Bezpośrednie wsparcie
- Gwarancja produkcji wybranych konektorów w 48 godzin dzięki Murrelektronik Express Service (MEX)
- 4 międzynarodowe magazyny (USA, Brazylia, Chiny, Niemcy)
- 1 mln artykułów w magazynie

**mex**  
More service



Rozwój, produkcja, logistyka – wszystkie procesy skupione na naszych klientach





## SYSTEM ZARZĄDZANIA JAKOŚCIĄ ZGODNY Z EN ISO 9001

Akredytowane centrum  
testowe i laboratorium EMC



Testy wytrzymałości  
w ekstremalnych warunkach



Procedury testowe  
gwarantujące najwyższą  
jakość produktów



# MURRELEKTRONIK JAKOŚĆ

## MURRELEKTRONIK OZNACZA JAKOŚĆ

- Akredytowane centrum testowe i laboratorium EMC
- Indywidualne doradztwo i wsparcie
- Brak materiałów niebezpiecznych
- Zgodność z wymaganiami RoHS
- Najwyższa jakość:  
"Made in Germany"

Testy wykonywane są już  
na wczesnych etapach  
produkcji





**RÓŻNE GAŁĘZIE PRZEMYSŁU NA CAŁYM ŚWIECIE  
KORZYSTAJ Z NASZEJ WIEDZY I DOŚWIADCZENIA**

Magazynowanie i logistyka



Przemysł spożywczy



Obrabiarki



Przemysł motoryzacyjny



Lotniska



Przemysł morski





# MURRELEKTRONIK REFERENCJE

## POZOSTAJEMY W STAŁYM KONTAKCIE Z NASZYMI KLIENTAMI

- Klienci w wielu gałęziach przemysłu
- Regionalne, krajowe i międzynarodowe referencje
- ABB / Arburg / Atlas Copco Rock Drills / Audi  
BMW / Bosch / Bosch Rexroth / Chiron / Daimler  
Deckel Maho Gildemeister / EMAG / Festo  
FORD-Werke / Grob / HAWE Hydraulik / Heller  
Hermle / Homag / Index Werke / Krones / Liebherr  
LQ / Moeller / Mori Seiki / OKU / Rieter / Rosenbauer  
Salvagnini / Schneider Electric / Schuler / Schweiger  
Sidel / Siemens / Stihl / Teamtechnik / Trumpf  
Volkswagen / Witron

Przemysł papierniczy



**stay connected**

W Murrelektronik tworzymy trwałe  
połączenia techniczne i biznesowe.



1975

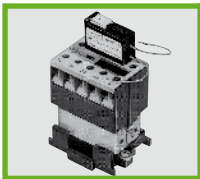

Założenie firmy  
| Pionierski produkt:  
RC-S01/220

1976



Pierwsza filia zagraniczna w Szwajcarii

1977



Pierwszy udział w targach: Eltec, Dortmund i EMO, Hanover (Niemcy)

1978

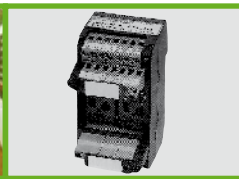

Drugi dział produkcji: **Technologia Interfejsowa**  
| 30 pracowników w Oppenweiler

1982



Murrelektronik zostaje sponsorem drużyny TV Oppenweiler

1983



Założenie oddziału w Chinach | Pierwsze praktyki zawodowe

1984



Trzeci dział produkcji: **konektory zaworowe i czujnikowe**

1985

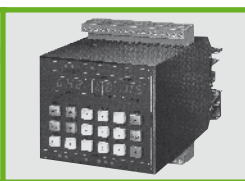

Rozpoczęcie produkcji **automatyki przemysłowej** | Liczba pracowników wzrasta do 148

1986

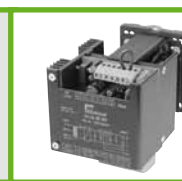

Murrelektronik rozpoczyna produkcję **zasilaczy impulsowych**

1989



Przeprowadzka do **nowej siedziby** z załogą 270 pracowników | Wejście w **technologię sieciową**

1993



Murrelektronik przejmuje firmę **KSG w Stolbergu** (Niemcy)

1994



Rozwój **technologii interfejsu** | Założenie filii w USA

1995



**Zaangażowanie charytatywne** w Brazylii na rzecz dzieci w **Casa do Zezinho** | Założenie filii w Brazylii

1997



Rozpoczęcie **aktywności online**, **nowe logo** Murrelektronik

1999



Nowa koncepcja **ekspozycji targowej** | 400 pracowników w Oppenweiler

2001



Grupa Murrelektronik rozrasta się do **1 000 pracowników** na całym świecie | Rozpoczęcie produkcji systemu sieciowego **MVK plastik**

2002



Uruchomienie systemu **SAP** | Wprowadzenie na rynek **MVK Metal** – produktu działającego w najtrudniejszych warunkach

2004



Kamień milowy: **Cube67** wygrywa nagrodę **Automation Award**

2005



Rozpoczęcie budowy **nowego centrum logistycznego** w Oppenweiler | **30-lecie** Murrelektronik

2006



**Cube67** zdobywa **IF Design Award**

# MURRELEKTRONIK HISTORIA

## Wczoraj, dziś i jutro...

W 1975 roku Franz Hafner założył firmę w Oppenweiler.  
Dziś Murrelektronik działa na arenie międzynarodowej.

**2007**



Startuje **balon**  
Murrelektronik  
| Wprowadzenie na  
rynek topowego  
produktu: **MICO**

**2008**



Murrelektronik  
w **TOP 100** średnich  
przedsiębiorstw

**2009**



Rozpoczęcie kampanii  
**CONNECTIVITY**

**2010**



Wprowadzenie  
aktywnej technologii  
**safety**  
| Założenie **filii** w Turcji

**2012**



**CONNECTIVITY**  
Murrelektronik –  
marka doradztwa  
systemowego

**2013**



Aplikacja Connectivity  
wygrywa **Automation  
App Award**  
| **1 700 pracowników**  
Murrelektronik na  
całym świecie

**2014**



Murrelektronik  
zdobywa nagrodę  
w kategorii:  
**Best B2B Shop**  
w przemyśle  
elektronicznym

**2015**



Murrelektronik  
wygrywa nagrodę  
**"Best Place to Learn"**  
| **40-lecie**  
Murrelektronik



# MURRELEKTRONIK POSIADA ODDZIAŁY NA CAŁYM ŚWIECIE



## NIEMCY

Murrelektronik GmbH  
Falkenstraße 3  
D-71570 Oppenweiler  
Telefon +49 7191 47-0  
Fax +49 7191 47-130  
info@murrelektronik.com  
www.murrelektronik.com



## AFRYKA POŁUDNIOWA

Rubicon Electrical  
and Automation  
greg@rubicons.com  
www.rubicons.com



## ARGENTYNA

NAKASE SRL  
ventas@nakase.com  
www.nakase.com.ar



## AUSTRALIA

Sick Pty. Ltd.  
sales@sick.com.au  
www.sick.com.au



## AUSTRIA

Murrelektronik GmbH Austria  
info@murrelektronik.at  
www.murrelektronik.at



## BELGIA

Murrelektronik B.V.B.A.  
info@murrelektronik.be  
www.murrelektronik.be



## BRAZYLIA

Murrelektronik do Brasil  
Indústria e Comércio Ltda.  
info@murrelektronik.com.br  
www.murrelektronik.com.br



## BUŁGARIA

Murrelektronik GmbH Austria  
info@murrelektronik.at  
www.murrelektronik.at



## CHILE

Electrónica Rhomberg Ltda.  
ventas@rhomberg.cl  
www.rhomberg.cl



## CHINY

Murrelektronik Components Co. Ltd.  
info@murrelektronik.com.cn  
www.murrelektronik.com.cn



## CHORWACJA

Murrelektronik GmbH Austria  
info@murrelektronik.at  
www.murrelektronik.at



## CZECHY

Murrelektronik CZ spol. s.r.o.  
info@murrelektronik.cz  
www.murrelektronik.cz



## DANIA

Murrelektronik Aps  
info@murrelektronik.dk  
www.murrelektronik.dk



## EGIPT

DANA Import & Export  
usama@dana-egy.com  
www.murrelektronik.com/en



## FINLANDIA

Murrelektronik Power Oy  
sales@murrelektronik.fi  
www.murrelektronik.fi



## FRANCJA

Murrelektronik S.A.S.  
info@murrelektronik.fr  
www.murrelektronik.fr



## HISZPANIA

Murrelektronik Spain S.L.U.  
ventas@murrelektronik.es  
www.murrelektronik.es



## HOLANDIA

Murrelektronik B.V.  
sales@murrelektronik.nl  
www.murrelektronik.nl



## INDIE

Murrelektronik India  
chetan.t.a@murrelektronik.in  
www.murrelektronik.in



## INDONEZJA

PT Sensor Haustama Jaya  
adminid@sensorhaus.com  
www.sensorhaus.com



## IZRAEL

O.M.S.T Marketing & Import Ltd.  
miki@omst.co.il  
www.omst.co.il

Ancitech Ltd.  
info@ancitech.com  
www.ancitech.com



## JAPONIA

K.MECS Co., Ltd.  
info@kmeecs.co.jp  
www.kmeecs.co.jp



## KANADA

Murrelektronik Canada  
2sales@murrelektronik.ca  
www.murrelektronik.ca



## KENIA

Profa-Tech Ltd.  
info@profa-tech.com  
www.profa-tech.com



## KOREA POŁUDNIOWA

Murrelektronik Korea Ltd.  
info@murrelektronik.kr  
www.murrelektronik.kr

# MURRELEKTRONIK NA ŚWIECIE

**MALEZJA**

SensorHaus (M) Sdn. Bhd.  
adminmy@sensorhaus.com  
www.sensorhaus.com

PAN-M Solution  
pms@gmail.com  
www.murrelektronik.com

**NORWEGIA**

Murrelektronik A.S.  
post@murrelektronik.no  
www.murrelektronik.no

**NOWA ZELANDIA**

Sick Pty. Ltd.  
sales@sick.co.nz  
www.sick.co.nz

**PAKISTAN**

Overseas Enterprises  
info@oe.com.pk  
rehan\_k@oe.com.pk  
www.oe.com.pk

**POLSKA**

Murrelektronik Sp. z o.o.  
info@murrelektronik.pl  
www.murrelektronik.pl

**PORTUGALIA**

F.Fonseca S.A.  
ffonseca@ffonseca.com  
www.ffonseca.com

**ROSJA**

Murrelektronik  
igor.kalinin@murrelektronik.de  
www.murrelektronik.ru

**RUMUNIA**

Murrelektronik GmbH  
info@murrelektronik.at  
www.murrelektronik.at

**SERBIA**

Murrelektronik GmbH Austria  
info@murrelektronik.at  
www.murrelektronik.at

**SINGAPUR**

Pan-M Pte. Ltd.  
alvin@pan-m.com.sg  
www.murrelektronik.com

**SINGAPUR**

SensorHaus Pte. Ltd.  
admins@sensorhaus.com  
www.sensorhaus.com

**SŁOWACJA**

Murrelektronik GmbH Austria  
info@murrelektronik.at  
www.murrelektronik.at

**SŁOWENIA**

Murrelektronik GmbH Austria  
info@murrelektronik.at  
www.murrelektronik.at

**SRI LANKA**

Sim Lanka (Pvt) Ltd.  
info@simlanka.com  
www.simlanka.com

**SZWAJCARIA**

Murrelektronik AG  
info@murrelektronik.ch  
www.murrelektronik.ch

**SZWECJA**

Murrelektronik AB  
info@murrelektronik.se  
www.murrelektronik.se

**TAJLANDIA**

Maxtech Control Co., Ltd.  
info@maxtechcontrol.co.th  
www.maxtechcontrol.co.th

**TAJWAN**

Lintronix Co. Ltd.  
info@lintronix.com.tw  
www.lintronix.com.tw

**TURCJA**

Murr Elektronik San. ve Tic. Ltd. Sti  
info@murrelektronik.com.tr  
www.murrelektronik.com.tr

**USA**

Murrelektronik Inc.  
2info@murrinc.com  
www.murrinc.com

**WĘGRY**

Murrelektronik Kft.  
info@murrelektronik.hu  
www.murrelektronik.hu

**WIELKA BRYTANIA**

Murrelektronik Ltd.  
sales@murrelektronik.co.uk  
www.murrelektronik.co.uk

**WIETNAM**

OMINA Industrial Automation J.S.C  
inquiry@omina.com.vn  
www.omina.com.vn

**WŁOCHY**

Murrelektronik S.r.l.  
info@murrelektronik.it  
www.murrelektronik.it

**ZJEDNOCZONE EMIRATY ARABSKIE**

King Power Electrical Accessories  
Trading  
kpower@emirates.net.ae  
www.murrelektronik.com/en

**connec+ivity**<sup>®</sup>  
by Murrelektronik

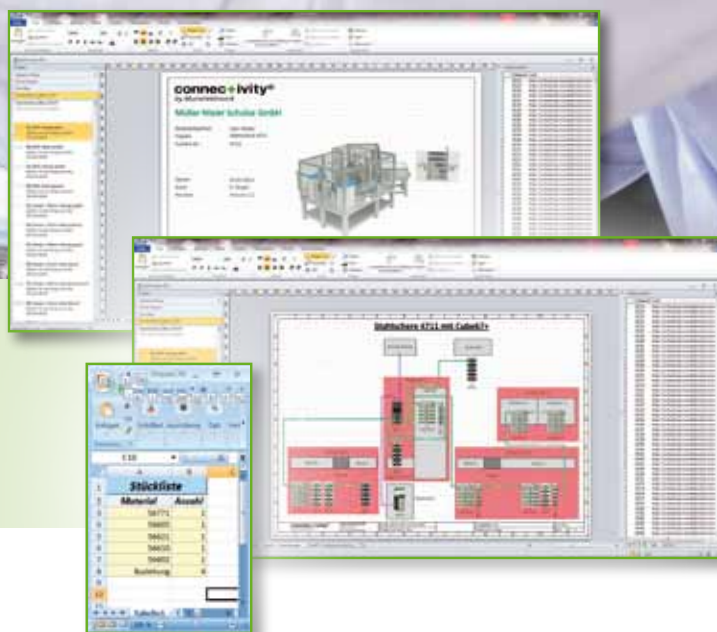

**NASZE NARZĘDZIA  
TWORZĄ ROZWIĄZANIA**

**DORADZTWO SYSTEMOWE  
Z CONNECTIVITY CITY**

Od poznania  
wymagań aplikacji...

przez znalezienie właściwego  
produktu...

do wskazania go w katalogu  
online.

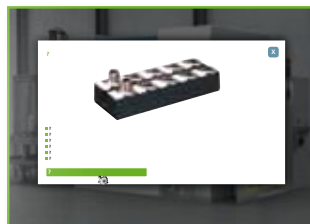



# CONNECTIVITY MURRELEKTRONIK

## PRZEGLĄD PROCESU

- 1
- Analiza na miejscu
  - Poznanie założeń
  - Omówienie obecnego statusu

- 3
- Przegląd koncepcji
  - Analiza zalet i wad
  - Lista produktów

- 2
- Potrzeby klienta
  - Wymogi przemysłu
  - Kilka możliwych rozwiązań

- 4
- Pliki E-plan i CAD
  - Katalog elektroniczny (BMEcat)
  - Wsparcie przy konfiguracji

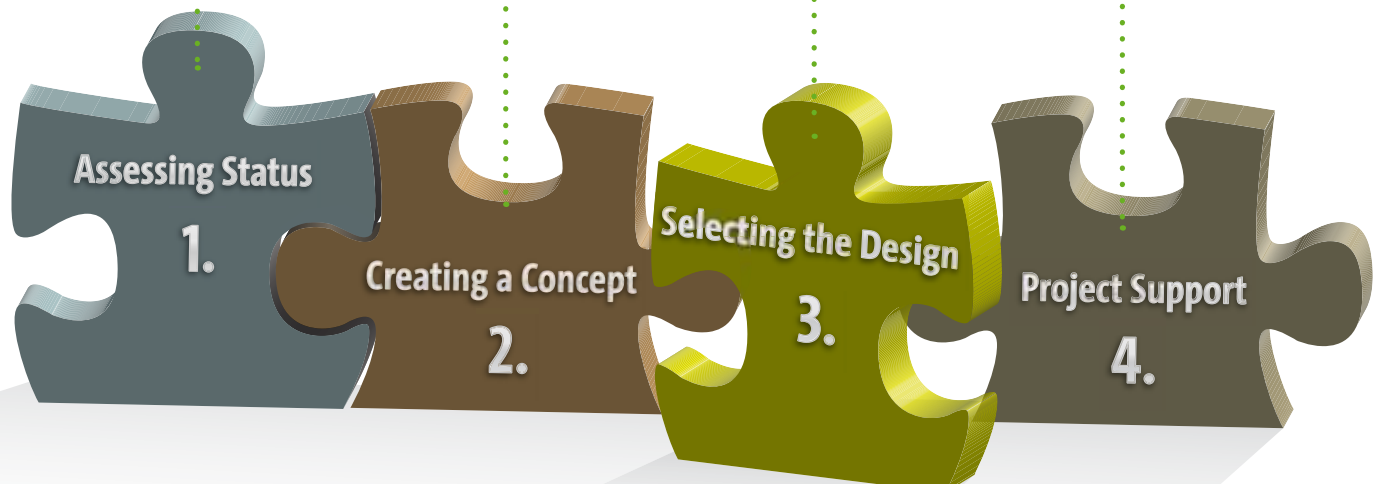

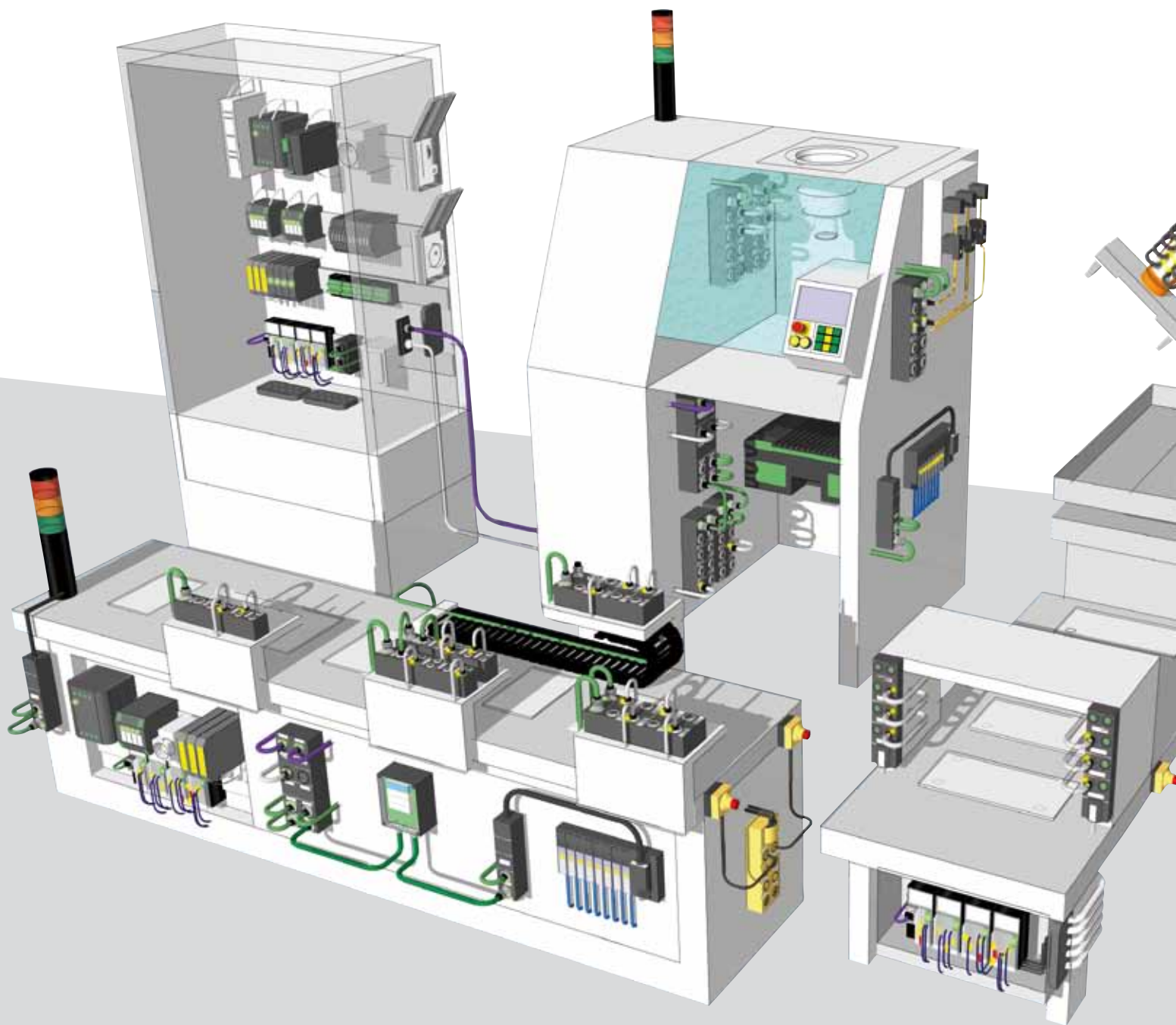

**DZIĘKI SPERSONALIZOWANYM ROZWIĄZANIOM  
OSZCZĘDZASZ CZAS I PIENIĄDZE**

**ELEKTRONIKA W SZAFIE  
STEROWNICZEJ**

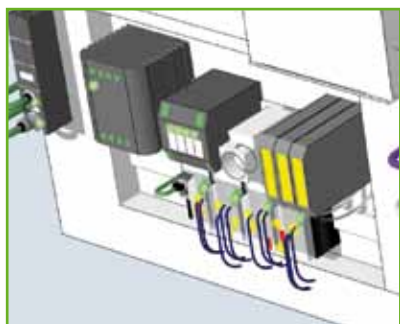

**INTERFEJSY**



**TECHNOLOGIA POŁĄCZENIOWA**

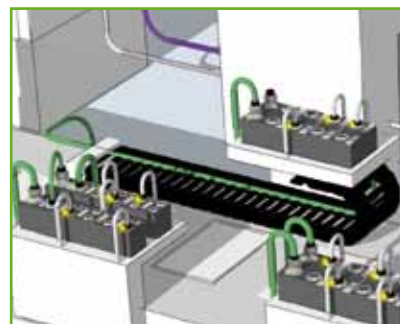

# MURRELEKTRONIK NAJLEPSZE ROZWIĄZANIA

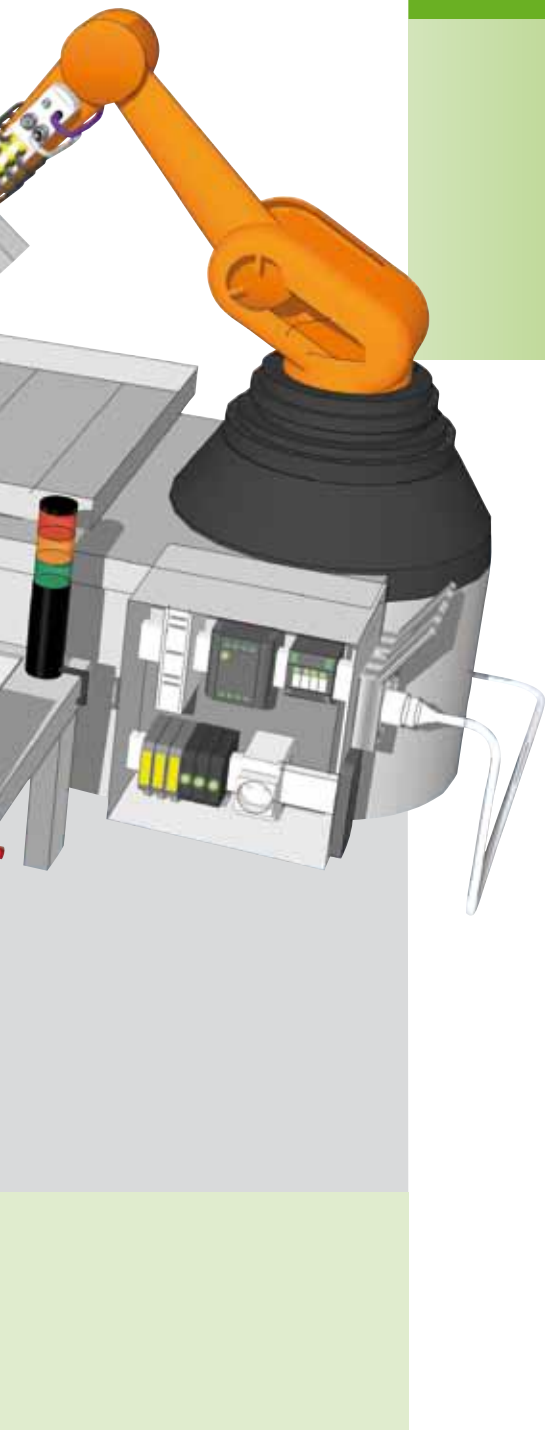

## REDUKCJA KOSZTÓW Z INSTALACJAMI I/O

- Elastyczne koncepcje instalacji => Optymalizacja procesów na wszystkich poziomach
- Wygodna Diagnostyka => Zwiększenie sprawności maszyn
- Krótszy czas montażu i rozruchu
- Optymalizacja logistyki
- Niższe koszty okablowania

## ZINTEGROWANE PODEJŚCIE = OPŁACALNE EFEKTY!

### SYSTEMY I/O

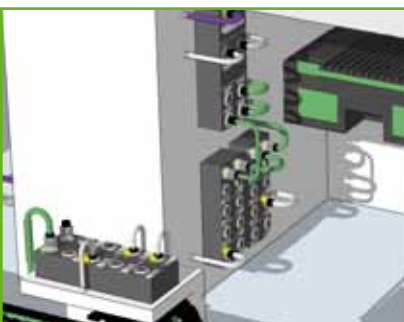





**1** ELEKTRONIKA W SZAFIE STEROWNICZEJ



**2** INTERFEJSY



**3** TECHNOLOGIA POŁĄCZENIOWA



**4** SYSTEMY I/O



# PRODUKTY 4 GRUPY

## **1** ELEKTRONIKA W SZAFIE STEROWNICZEJ FILTRY EMC, TŁUMIKI PRZEPIĘĆ, INTERFEJSY, ZASILACZE I ROZDZIAŁ PRĄDU

Elementy elektroniczne do zastosowania w szafie, do różnych zadań i aplikacji na wysokim poziomie technicznym.

## **2** INTERFEJSY MODUŁY SERWISOWE, PRZEPUSTY KABLOWE, KOLUMNY SYGNAŁOWE

Ponad 4 000 możliwych kombinacji połączenia szafy sterowniczej z peryferiami – maksymalna elastyczność

## **3** TECHNOLOGIA POŁĄCZENIOWA KONEKTORY, PRZEWODY

Murrelektronik oferuje największy na rynku wybór produktów do podłączania czujników i elementów wykonawczych.

## **4** SYSTEMY I/O TECHNOLOGIA SIECIOWA I PASYWNA

Połączenie pomiędzy sterownikiem a poziomem czujników i elementów wykonawczych za pomocą sieci przemysłowych lub rozwiązań pasywnych.



## 1 FILTRY EMC

Filtry EMC to podstawowe elementy zapewniające bezzakłócenową pracę maszyn i systemów. Działają dwukierunkowo: po pierwsze, tłumią trudne do uniknięcia zakłócenia pochodzące z wnętrza maszyny lub systemu. Po drugie, gwarantują, że sąsiadujące maszyny nie zakłócają się wzajemnie. Murrelektronik oferuje kompleksową linię produktów 1- i 3-fazowych (do 180 A).

Filtry dostępne są w smukłej obudowie z możliwością wygodnego montażu na szynie DIN. Dwustopniowe filtry umożliwiają ograniczenie zakłóceń częstotliwości radiowych w strefach mieszkalnych i mieszanych. Kolejnym ważnym elementem są taśmy uziemiające, które łączą filtry z uziemieniem (PE). W ten sposób rozładują wszelkie zakłócenia w sposób bezpieczny i zgodny z obowiązującymi normami.



# PRODUKTY ELEKTRONIKA W SZAFIE STEROWNICZEJ

## 1 TŁUMIKI PRZEPIĘĆ

Układy tłumiące przepięcia pomagają uniknąć uszkodzeń spowodowanych przez piki napięciowe (np. w stycznikach, silnikach i zaworach). Umożliwiają projektowanie systemów, maszyn i urządzeń zgodnie z kompatybilnością elektromagnetyczną. Znacznie ograniczają piki napięciowe – szczególnie, jeśli zainstalowane są blisko źródła zakłóceń. Korzystanie z tłumików zwiększa żywotność styków i uzwojeń cewek oraz redukuje koszty eksploatacji i konserwacji. Podczas opracowywania produktów Murreelektronik ściśle współpracuje z producentami silników, styczników i zaworów, dzięki czemu są one dokładnie dopasowane do źródeł zakłóceń.





## 1 ZASILANIE I DYSTRYBUCJA PRĄDU

Moduły zasilające to serce każdej szafy sterowniczej. Murrelektronik jest wiodącym dostawcą tych produktów! Oferujemy szeroką gamę transformatorów zarówno sterujących, separacyjnych, jak i bezpieczeństwa, a także zasilacze transformatorowe (przekształcające napięcie AC do wygładzonego DC) i zasilacze impulsowe (przekształcające do regulowanego napięcia DC).

W portfolio Murrelektronik znajdują się również moduły redundantne i buforowe, chroniące zasilacze przed zakłóceniami. Kolejną ważną linię stanowią produkty do inteligentnej dystrybucji prądu. MICO monitoruje prądy, wskazuje zbliżanie się do maksymalnego obciążenia, a także wykrywa zwarcia i przeciążenia.

# PRODUKTY ELEKTRONIKA W SZAFIE STEROWNICZEJ

## 1 INTERFEJSY

Przetwarzanie, wzmacnianie, przesyłanie sygnałów – elementy interfejsu muszą spełniać różne wymagania. Murrelektronik oferuje szeroką gamę produktów dla tej dziedziny techniki. Przekazniki dostępne są dla wszystkich zakresów napięciowych. Są wyjątkowo wąskie, dzięki czemu zajmują niewiele miejsca w szafie sterowniczej.

Optoizolatory nadają się do przełączania i separowania elementów różnych funkcji sterowania. Aktywne moduły interfejsu zbierają i przesyłają sygnały do przetworzenia. Przetworniki hamulcowe upraszczają podłączenie hamulców DC. Switchy TREE pozwalają podłączyć do ośmiu urządzeń Ethernet w jedno, niewielkie urządzenie.







## PRODUKTY INTERFEJSY

### 2 MODUŁY SERWISOWE, PRZEPUSTY KABLOWE, KOLUMNY SYGNAŁOWE

Interfejsy łączące szafę sterowniczą z peryferiami to ważne elementy maszyn i urządzeń. Modułowy system paneli interfejsu czołowego Modlink MSDD umożliwia połączenie programatorów i urządzeń diagnostycznych do szafy sterowniczej bez konieczności jej otwierania. Dobrym rozwiązaniem dla stałych połączeń wtykowych są złącza hybrydowe MPV.

Murrelektronik dostarcza również przepusty kablowe zapewniające szczelne połączenia. Uchwyty do Eurokart pozwalają podłączać urządzenia do jednostek sterujących. Oferujemy wiele gniazd zasilających dostępnych w niemal wszystkich standardach. Do sygnalizacji wizualnej stanów pracy służą kolumny sygnałowe Modlight o różnych średnicach.

# PRODUKTY TECHNOLOGIA POŁĄCZENIOWA

## 3 KONEKTORY I PRZEWODY

Murrelektronik oferuje największy na rynku wybór produktów do połączenia czujników i elementów wykonawczych. Duża liczba złączy dostępna jest od ręki lub może zostać wyprodukowana w ciągu 48 godzin od złożenia zamówienia – już od 1 sztuki!

Złącza dostępne są w różnych wykonaniach. Zakres produktów obejmuje klasyczne, okrągłe złącza czujnikowe M8 i M12, złącza zaworowe i wiele innych. Dostępne są jako kable przyłączeniowe lub z wolnym końcem przewodu. W ofercie znajdują się modele o różnych przekrojach i kolorach izolacji oraz z różną liczbą żył. Murrelektronik dostarcza wykonania dla wymagających środowisk przemysłowych, jak również do zastosowań, w których potrzebne są szybkie połączenia. Dostępne są także wersje do zastosowań zewnętrznych, przemysłu spożywczego lub dla sektora hydrauliki mobilnej.





## 4 TECHNOLOGIA SIECIOWA

Dzięki modułom sieciowym Murrelektronik można łatwo podłączyć czujniki i elementy wykonawcze. Umożliwia to efektywne kosztowo rozwiązania instalacyjne oraz automatyzację maszyn i urządzeń w wielu branżach, takich jak technologia montażu i przenoszenia, budowa maszyn, logistyka i instalacje budowlane.

Murrelektronik oferuje rozwiązania dla każdej aplikacji. Cube67 to modułowy system dla rozbudowanych aplikacji. Impact67 umożliwia dużą oszczędność kosztów. MVK Metal to produkt dla wymagających środowisk przemysłowych. MASI wyróżnia bardzo łatwa technologia montażu. Moduły sieciowe Murrelektronik posiadają rozbudowaną diagnostykę z wyraźnie widoczną sygnalizacją LED na portach oraz komunikatami o błędach wysyłanych do PLC. Zasada "zmień sieć nie zmieniając systemu" gwarantuje elastyczność. Do zastosowań związanych z bezpieczeństwem dostępne są odpowiednie rozwiązania umożliwiające optymalną ochronę ludzi i maszyn. Uzupełnienie oferty stanowią elementy do szaf sterowniczych.



# PRODUKTY SYSTEMY I/O

## 4 MODUŁY PASYWNE

Pasywne koncentratory Murrelektronik to wygodny sposób podłączenia czujników i elementów wykonawczych do szafy sterowniczej. Stanowią ekonomiczne i bezpieczne rozwiązanie instalacyjne umożliwiające oszczędzenie miejsca w szafie, dzięki czemu są odpowiednie do małych i średnich maszyn. Zakres ich zastosowania jest szeroki. Kompleksowe portfolio produktów umożliwia wykorzystanie ich w aplikacjach suchych (magazynowanie, pakowanie, przenoszenie), w trudnych warunkach (obróbka metali i drewna, przetwórstwo tworzyw sztucznych), w sektorze spożywczym oraz mobilnych zastosowaniach zewnętrznych.

W porównaniu do tradycyjnego okablowania ze skrzynkami zaciskowymi, instalacje z modułami pasywnymi oferują wiele korzyści: mniejsza konstrukcja, lepsze połączenia, krótszy czas montażu i mniejsza ilość potrzebnych do zastosowania materiałów. Wbudowane diody LED umożliwiają diagnostykę wizualną. Co więcej, rozwiązania wtykowe eliminują błędy okablowania.





**SPRYTNE ROZWIĄZANIA – REDUKCJA KOSZTÓW  
I ZWIĘKSZENIE EFEKTYWNOŚCI**  
DZIĘKI GOTOWYM KOMPONENTOM LUB PRODUKTOM  
ZAPROJEKTOWANYM SPECJALNIE DLA CIEBIE

Murrelektronik oferuje szeroką gamę produktów  
spełniających szczególne wymagania



# SERWIS ZASOBY

## DOBRE POMYSŁY

- Kabelbutler™
- Wykonania niestandardowe
- Dedykowane rozwiązania



Odpowiedni produkt, jakość, czas i miejsce  
– Kabelbutler™ to właściwe  
rozwiązanie logistyczne







## ZWIĘKSZENIE WYDAJNOŚCI I EFEKTYWNOŚCI KORZYSTAJ Z NASZEGO DOŚWIADCZENIA TECHNICZNEGO

Biuro obsługi klienta (CSC) udzieli odpowiedzi na pytania.



Wygodne składanie zamówień:

➤ [shop.murrelektronik.pl](https://shop.murrelektronik.pl)



# SERWIS WSPARCIE

## WYKWALIFIKOWANA OBSŁUGA

- Wsparcie techniczne
- Biuro obsługi klienta (CSC)
- eCatalog/BMEcat
- Katalog online
- Aplikacja Murrelektronik

### Aplikacja Murrelektronik

Informacje na temat produktów w zasięgu ręki – idealne rozwiązanie. Wystarczy zeskanować kod lub wpisać numer, aby uzyskać dostęp do instrukcji instalacji, danych technicznych, plików konstrukcyjnych i wielu innych.





*stay connected*

➔ [www.murrelektronik.pl](http://www.murrelektronik.pl)

Informacje zawarte w niniejszym prospekcie zostały opracowane z najwyższą starannością. Odpowiedzialność za ich prawdziwość, pełność i aktualność jest jednak ograniczona do przypadków rażącego zaniedbania.

Bazujemy na idei społecznej odpowiedzialności we wszystkich aspektach naszej działalności biznesowej.